

道央クラブバレーボール連盟

道央クラブバレーボール連盟創立30周年記念

第28回 9人制道央大会



平成24年11月11日(日)

南幌町スポーツセンター

## 大会日程

とき	平成 24 年 11 月 10 日(土)	役員開場	8:30
ところ	南幌町スポーツセンター	開場・受付	9:00
		代表者会議・抽選会	9:15
		開会式	9:45
		競技開始	10:30
		閉会式	試合終了後

## 式次第

### 開会式

1. 選手、役員整列
2. 開会宣言
3. 優勝杯返還
4. 大会会長挨拶
5. 選手宣誓
6. 選手、役員退場

### 閉会式

1. 選手、役員整列
2. 成績発表
3. 表彰式
4. 大会会長挨拶
5. 閉会宣言
6. 選手、役員退場

## 大会役員・競技審判役員

大会会長  
大会副会長  
大会委員長  
大会副委員長

吉川 貴盛  
横田佐和子  
名畑 五朗  
高橋 克徳, 石井 吉重

競技委員長  
競技副委員長  
競技委員

佐藤 充昭  
對馬 文治  
道央クラブバレーボール連盟・競技委員

審判委員長  
審判副委員長  
審判委員

小瀧 健二  
別所 拓哉, 大友 大輔  
道央クラブバレーボール連盟・審判委員

総務委員長  
総務副委員長

津田 良二  
山田 明美, 渡辺 佳美, 佐藤 修

# 道央クラブバレーボール連盟創立30周年記念 第28回9人制道央大会

平成24年11月11日(日) 南幌町スポーツセンター

開場 9:00 代表者会議・抽選会 9:15 開会式 9:45 競技開始 10:30

大会会長 吉川 貴盛  
 大会委員長 名畑 五朗  
 競技委員長 佐藤 充昭  
 審判委員長 小瀧 健二  
 総務委員長 津田 良二

## 【女子の部】

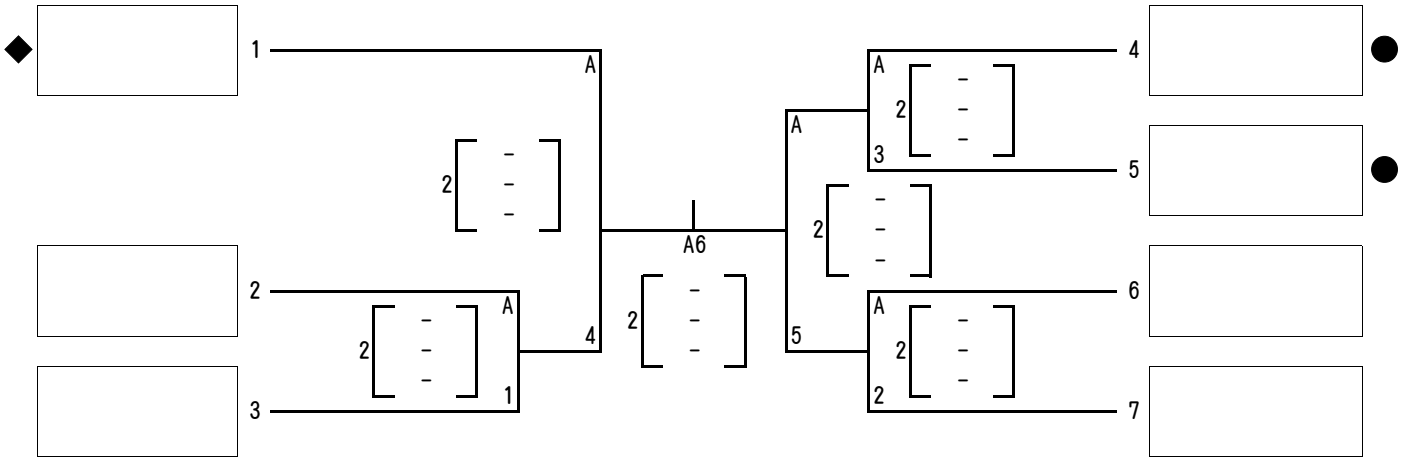

## 【4号球の部】

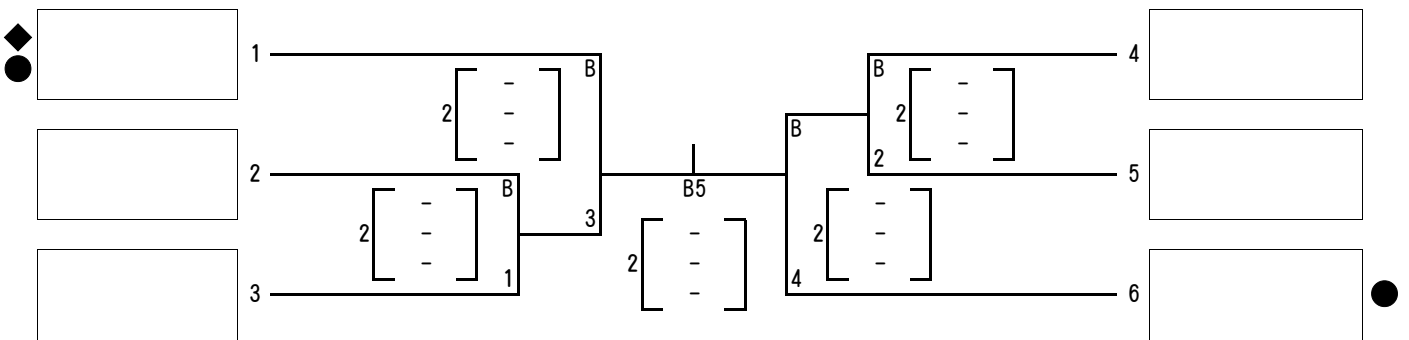

注) ◆……選手宣誓(開会式において) ●……第1試合の補助審判員(各4名)(記録1, ラインジャッジ4, 点示2)

申込順	9人制女子参加チーム名	シード順
1	BATTLE	1
2	札幌市役所	2
3	かれん	
4	札幌中央クラブ	
5	ビリーブ	3
6	北翔倶楽部	
7	KOHNAN	

申込順	4号球女子参加チーム名	シード順
1	爽和クラブ	
2	北野クラブ	
3	フェニックス	
4	レッド	
5	ZERO	1
6	札幌クラブG	2

## 平成23年度 大会結果

期 日	会 場	行事名	種 別	1 位	2 位	3 位	
H23.4.2(土) H23.4.3(日)	野幌体育館	6人制 会長杯	男 子	I D F	T V C	札幌球愛クラブ	BLUE STAGE
女 子			CHOP!!	岩見沢優光クラブ	WITH A.S	Rough	
H23.6.19(日)	清田区体育館	9人制 会長旗	男 子	BATTLE	葵クラブ	郵政札幌	
			女 子	千歳かれん	BATTLE	札幌市役所	北翔倶楽部
			4号球	ZERO	KOHNAN	札幌クラブG	
H23.7.9(土) H23.7.10(日)	南幌町 ｽｯｰﾝﾝｸｰ	6人制 道 央	男 子	mag i c	SWATT	TVC	スパーク
女 子			岩見沢優光クラブ	Rough	Terrify	SILVER	
H23.8.7(日)	美香保体育館	9人制 道央	男 子	BATTLE	葵クラブ	郵政札幌	
			女 子	BATTLE	札幌市役所	DOLPHIN	ピリープ
			4号球	KOHNAN	ZERO	札幌クラブG	
H23.11.27(日)	清田区体育館	9人制 選手権	男 子	BATTLE	葵クラブ	郵政札幌	
			女 子	札幌市役所	BATTLE	CHOP!!	KOHNAN
			4号球	フェニックス	ZERO	レッド	
H24.1.21(土) H24.1.22(日)	白石区体育館	6人制 選手権	男 子	SPR2011	北海道クラブ	SILVER	札幌球愛クラブ
女 子			北海道V-spirit B	岩見沢優光クラブ	北海道V-spirit A	SILVER	

平成23年度 全国大会出場チーム（道央クラブバレーボール連盟所属）

- ・クラブカップ（徳島市） 6人制女子 CHOP!!(江別市)
- ・国民体育大会（山口県） 6人制男子 北海道クラブ（札幌市）  
6人制女子 北海道V-spirit（札幌市）
- ・全国社会人9人制東アロック（旭川市） 9人制女子 千歳かれん（千歳市） **第3位**  
9人制女子 ピリープ（札幌市）

## 平成24年度 行事予定

	行 事 名	大 会 日	会 場	締切日	組合せ 抽選会	使 用 場 所
1	第23回 6人制会長杯大会	5/12(土) 5/13(日)	豊平区体育館	4/27(金)	5/ 1(火)	競技室2面, 体育室1面 (両日9:00~21:00まで延長)
2	第30回 9人制会長旗大会	[5/12(土)] 5/13(日)	豊平区体育館	4/27(金)	5/ 1(火)	競技室2面, 体育室1面(9~21) [チーム数により土曜に1回戦を行う]
3	連盟創立30周年記念 第18回 6人制道央大会	11/10(土) 11/11(日)	南幌町ｽｯｰﾝﾝｸｰ 南幌町立みどり野小学校	10/26(金)	10/30(火)	競技室2面(9~21) 学校開放体育館2面(9~18)
4	連盟創立30周年記念 第28回 9人制道央大会	[11/10(土)] 11/11(日)	南幌町ｽｯｰﾝﾝｸｰ	10/26(金)	10/30(火)	競技室2面(9~21) [チーム数により土曜に1回戦を行う]
5	連盟創立30周年記念 記念式典・祝賀会	12/15(土)	ホリｽｯｰﾝﾝｸｰ-札幌			
6	第24回 6人制選手権大会	1/19(土) 1/20(日)	野幌総合体育館	1/ 4(金)	1/ 8(火)	メインサポアリーナ4面(8:00~20:00) メインアリーナ3面(8:45~17:00)
7	第30回 9人制選手権大会	[1/20(日)] 1/27(日)	[野幌総合体育館] 清田区体育館	1/ 4(金)	1/ 8(火)	競技室2面, 体育室1面(9~21) [チーム数により1/20に1回戦を行う]

組合せ抽選会会場はきたえる小研修室(19:00~21:00)の予定。(決定後はホームページ上にて公開します)

北海道クラブ連盟関係

	行 事 名	大会期日	締切日	会 場
1	第29回 会長杯争奪選手権大会	4/21(土)~22(日)	4/4(水)	道クラブ直轄(小樽)
2	第20回 コカ・コーラ杯選手権大会	9/8(土)~9(日)	8/24(水)	道東地区(帯広・芽室)

連盟ホームページ : <http://www.d-cva.com/>

問い合わせメール : [dohoh\\_club\\_volley@yahoo.co.jp](mailto:dohoh_club_volley@yahoo.co.jp)